

Getting started / Charging / Battery level / Glasses description / Charging case description / Online manual & FAQs

Démarrage / Chargement / Niveau de batterie / Description Lunettes / Description Étui de chargement / Manuel en ligne et Questions fréquentes
 Los geht's / Laden / Akku-Ladestand / Brillenbeschreibung / Beschreibung des Lade-Etuis / Online-Anleitung & FAQs - Häufige Fragen
 Per Iniziare / Ricarica / Livello della Batteria / Descrizione degli Occhiali / Descrizione della Custodia di Ricarica / Manuale Online e FAQ
 Introducción / Cargando / Nivel de Batería / Descripción de Gafas / Descripción del Estuche de Carga / Manual en Línea & Preguntas Frecuentes
 Inicio rápido / Carregamento / Nivel da bateria / Descrição dos óculos / Descrição do estojo de carregamento / Manual online & FAQs

入门指南 / 充电说明 / 电量显示 / 眼镜说明 / 充电盒说明 / 在线手册与常见问题解答

スタートする / 充電 / バッテリー残量 / メガネに関する説明 / 充電ケースに関する説明 / オンラインマニュアルとFAQ

시작하기/충전/배터리 잔량/안경 설명/충전 케이스 설명/온라인 매뉴얼& FAQ

البدء / الشحن / مستوى البطارية / وصف النظارات / وصف حقيبة الشحن / دليل المستخدم عبر الإنترنت والأسئلة الشائعة

Getting started

Step 1

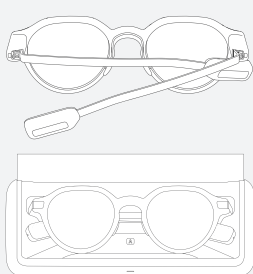

Fold and place Even G2 in the case.

Pliez et placez Even G2 dans l'étui.

Falten Sie Even G2 und legen Sie es in die Box.

Piega e posiziona il Even G2 nella custodia.

Pliegue y coloque Even G2 en la caja.

Dobre e coloque o Even G2 no estojo.

将 Even G2 折叠后放入充电盒中。

Even G2 を折りたたみ、ケースに入れてください。

Even G2 를 접어 케이스에 넣으세요.

افتن نظارات Even G2 وضعها في الحقيبة.

Step 2

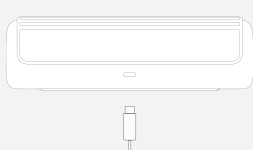

Connect the charging cable to the case. Charge for 5-10 seconds to complete activation.

Connectez le câble de charge à l'étui. Chargez pendant 5 à 10 secondes pour une activation complète.

Verbinden Sie das Ladekabel mit dem Etui. Bitte für 5-10 Sekunden laden, um die Aktivierung abzuschließen.

Collega il cavo di ricarica alla custodia. Carica per 5-10 secondi per completare l'attivazione.

Conecte el cable de carga al estuche. Cargue durante 5-10 segundos para completar la activación.

Conecte o cabo de carregamento ao estojo. Carregue por 5 a 10 segundos para concluir a ativação.

将充电线连接至充电盒。充电 5-10 秒即可完成设备激活。

充電ケーブルをケースに接続してください。5-10 秒間充電すると、アクティベーションが完了します。

충전 케이스에 충전 케이블을 연결하세요. 5-10 초간 충전하여 기기 활성화를 완료하세요.

وَصَلِّ كَابِلَ الشَّحْنِ بِالْعَلْبَةِ. اشحن لمدة 5-10 ثوانٍ لإكمال التنغيع.

Step 3



Download the Even Realities App. Wear Even G2 and follow the guidance provided by the Even Realities App.

Téléchargez l'application Even Realities. Portez Even G2 et suivez les instructions fournies par l'application Even Realities.

Even Realities App herunterladen. Tragen Sie Even G2 und folgen Sie den Anweisungen der Even Realities App.

Scarica l'app Even Realities. Indossa Even G2 e segui le istruzioni fornite dall'app Even Realities.

Descarga la app Even Realities. Use Even G2 y siga las instrucciones proporcionadas por la aplicación Even Realities.

Baixe o aplicativo Even Realities. Coloque o Even G2 e siga as instruções no aplicativo Even Realities.

下載 Even Realities 应用程序。佩戴 Even G2，并按照 Even Realities 应用程序的指引进行操作。

Even Realities アプリをダウンロードしてください。Even G2 を装着し、Even Realities アプリの案内に従ってください。

Even Realities 앱을 다운로드하세요. Even G2를 착용한 뒤 Even Realities 앱의 안내를 따라 진행하세요.

قم بتنزيل تطبيق Even Realities. ارتد نظارات Even G2 واتبع التوجيهات المقدمة من تطبيق Even Realities.

Charging

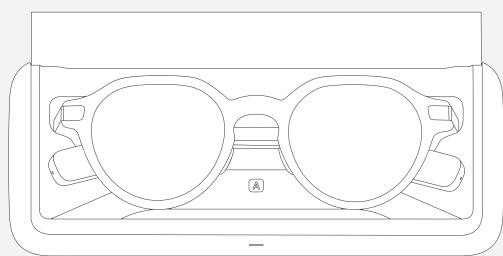
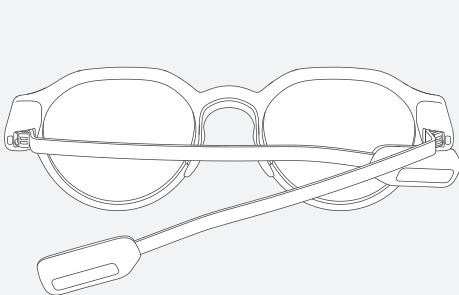

The charging case contains its own internal battery. It can function as a standalone charging station for Even G2.

L'étui de chargement contient sa propre batterie interne. Il peut fonctionner comme une station de charge autonome pour Even G2.

Das Lade-Etui der Brille enthält ein eigenes Akku. Es kann als eigenständige Ladestation für Even G2 verwendet werden.

Il caso di carica contiene la sua batteria interna. Può funzionare come una stazione di ricarica autonoma per Even G2.

La caja de carga contiene su propia batería interna. Puede funcionar como una estación de carga independiente para Even G2.

O estojo possui uma bateria interna. Pode funcionar como uma estação de carregamento independente para o Even G2.

充电盒内置电池。充电盒可作为 Even G2 的独立充电站。

充電ケースには内蔵バッテリーが搭載されています。充電ケースは Even G2 の単独充電ステーションとして使用できます。

케이스에는 내장 배터리가 장착되어 있습니다. Even G2 의 독립형 충전기로 사용 가능합니다.

تحتوي حقيبة الشحن على بطاقتها الداخلية الخاصة، يمكنها العمل كمحطة شحن مستقلة لنظارات Even G2.

Temple sleeves installation

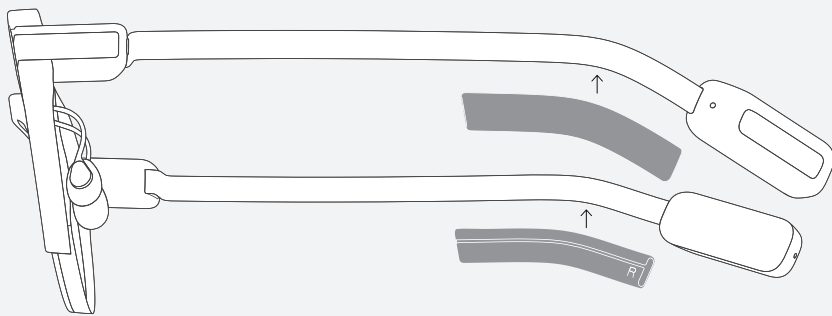

Slide the left and right silicone temple sleeves onto the temple arms of your Even G2 from bottom until secure for added grip and cushioning.

Glissez les manchons de branches en silicone gauche et droite sur les branches de votre Even G2 de bas en haut pour une prise en main et un rembourrage solides.

Die linken und rechten Silikon-Bügelhülsen von unten auf die Bügel Ihres Even G2 schieben, bis sie fest sitzen, um zusätzlichen Halt und Polsterung zu gewährleisten.

Scorrere i protettori orecchie in silicone per aste sinistra e destra lungo le aste del tuo Even G2 verso l'alto fino a bloccarli, per garantire una presa più salda e un maggiore comfort.

Desliza los protectores auriculares de silicona izquierda y derecha en las patillas de su Even G2 desde la parte inferior hasta que queden bien sujetos para mayor sujeción y amortiguación.

Deslize os protetores auriculares de silicone esquerdo e direito nas hastas das suas Even G2 de baixo para cima até ficarem firmes, para maior aderência e amortecimento.

将左右两侧硅胶腿套从镜腿底部向上推入 Even G2 镜架，直至完全固定，以增强佩戴稳固度与缓冲舒适性。

グリップ力とクッション性を向上させるための左右のシリコン製テンプルスリーブが確実に固定するまで、Even G2 のテンプルの末端から押し込んで、装着してください。

그립감과 쿠션감을 더 원하실 경우 왼쪽과 오른쪽 실리콘 안경다리 슬리브를 Even G2 의 안경 다리 아래쪽에서부터 밀어 올려 단단히 고정될 때까지 장착하세요.

قم بتمرير أكمام السيليكون للذراعين الأيسر والأيمن على أذرع نظارتك Even G2 من الأسفل حتى تثبت بإحكام، لتوفير ثبات وراحة إضافيين.

Changing nose pads

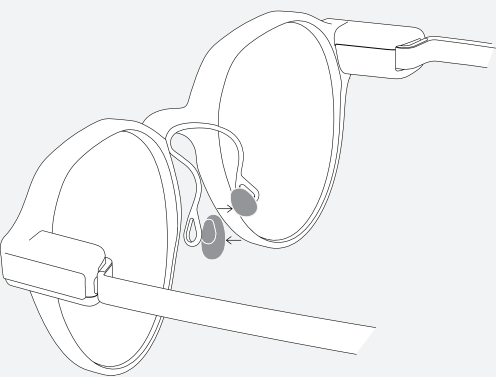

Align the tip of the nose pad with the end of the pad arm, and press the tail of the nose pad until it is secure.

Alignez la pointe du coussinet nasal avec la fin de son bras, puis appuyez sur sa queue pour une fixation solide.

Die Spitze des Nasenstücks am Ende des Nasenstücks ausrichten und das Ende des Nasenstücks fest drücken, bis es sicher sitzt.

Allineare la punta del nasello con la punta del supporto e premere la parte posteriore del nasello fino a fissarlo saldamente.

Alinee a punta de la almohadilla nasal con el extremo del brazo de la almohadilla y presione la cola de la almohadilla nasal hasta que quede bien firme.

Alinhe a ponta da almofada nasal com a extremidade do suporte e pressione a parte traseira da almofada até que fique bem fixada.

将鼻托顶端与托臂末端对齐，按压鼻托尾部直至其完全卡入定位。

鼻パッドの先端をクリングスの端に合わせ、鼻パッドがしっかりと固定するまで後部を押し込んでください。

코받침 끝부분과 팔 부분의 끝을 정확히 맞춘 후, 코받침 꼬리 부분을 단단히 고정될 때까지 눌러주세요.

قم بمحاذاة طرف بطانة الأنف مع نهاية ذراع البطانة، واضغط على ذيل بطانة الأنف حتى تثبت بإحكام.

Battery level

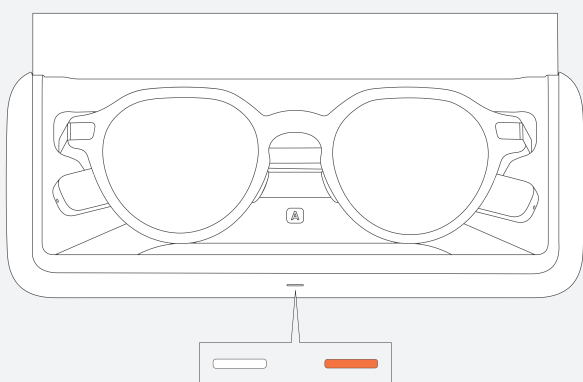

≥90% White
≥90% Blanc
≥90% Weiß
≥90% Bianco
≥90% Blanco
≥90% Luz branca
≥90% 白色指示灯
≥90% ホワイト
≥90% 흰색 불
≥90% أبيض

<90% Orange
<90% Orange
<90% Orange
<90% Arancione
<90% Naranja
<90% Luz laranja
<90% 橙色指示灯
<90% オレンジ
<90% 주황색 불
<90% برتقالي

The indicator displays the battery level of Even G2 when it is in the case and switches to the case's battery level when Even G2 is removed. Orange light flashing: Even G2 is not correctly positioned.

L'indicateur affiche le niveau de batterie d'Even G2 lorsqu'il est dans l'étui, et change pour le niveau de batterie de l'étui une fois Even G2 retirés. Voyant orange clignotant : Even G2 mal positionnées.

Die Anzeige zeigt den Akkustand der Even G2 an, wenn sie sich im Etui befindet, und den Akkustand des Etuis, wenn es leer ist. Oranges Licht blinkt: Even G2 ist nicht richtig platziert.

L'indicatore mostra il livello della batteria di Even G2 quando è nella custodia e passa al livello della batteria della custodia quando il Even G2 viene rimosso. Luce arancione lampeggiante: Even G2 non è posizionato.

El indicador muestra el nivel de batería de Even G2 cuando está en el estuche y cambia al nivel de batería del estuche cuando se retira Even G2. La luz naranja parpadea: Even G2 no está colocado.

O indicador mostra o nível de bateria do Even G2 quando ele está no estojo. Quando o Even G2 é retirado, o indicador passa a mostrar o nível de bateria do estojo. Luz laranja piscando: o Even G2 não está corretamente posicionado.

当 Even G2 放入充电盒时，指示灯显示 Even G2 的电量；当 Even G2 取出后，指示灯切换为显示充电盒的电量。橙色灯闪烁:表明 Even G2 未正确放置。

インジケータは、Even G2 がケースに収納されているときは Even G2 のバッテリー残量を表示し、Even G2 を取り出すとケースのバッテリー残量を表示します。オレンジ色のライトが点滅する場合:Even G2 が正しく収納されていない、または正しく折りたたまれていない。

안경이 케이스에 있을 때는 Even G2 배터리 잔량이 표시되며, 꺼낼 때는 충전 케이스의 배터리 잔량으로 전환되고, 주황색 불이 깜빡이면 안경이 제대로 장착되지 않았거나 접하지 않은 상태입니다.

يُظهر المؤشر مستوى بطارية نظارات Even G2 عندما تكون داخل الحقيبة، ويُبدّل لعرض مستوى بطارية الحقيبة عند إزالة النظارات. وميض الضوء البرتقالي: لم يتم وضع Even G2 في موضعه الصحيح.

Glasses description

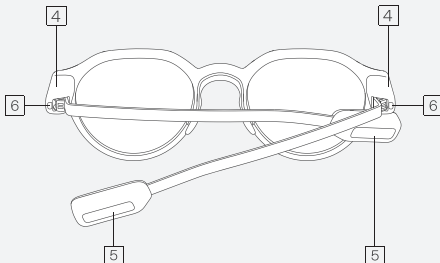
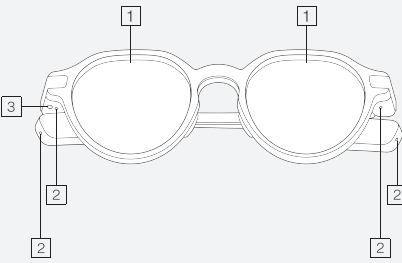

1 Even HAO™ digital lenses*
2 Microphones
3 Ambient light sensor
4 Optical engines
5 TouchPad
6 Metal contacts

1 Even HAO™ lentes digitales*
2 Micrófonos
3 Sensor de luz ambiental
4 Motores ópticos
5 Panel táctil
6 Metálicos

1 Even HAO™ digitale Gläsern*
2 Mikrofone
3 Umgebungslicht-Sensor
4 Optische motoren
5 TouchPad
6 Metallkontakte

1 Lenti digitali Even HAO™*
2 Microfoni
3 Sensore di luce ambientale
4 Motori ottici
5 TouchPad
6 Superfici ricarica

1 Lentilles numériques Even HAO™*
2 Microphones
3 Capteur de lumière ambiante
4 Moteurs optiques
5 Pavé tactile
6 Métaliques

1 Lentilles numériques Even HAO™*
2 Microfones
3 Sensor de luz ambiente
4 Módulos ópticos
5 TouchPad
6 Contatos metálicos

1 Even HAO™ 数字镜片*
2 麦克风
3 环境光传感器
4 光学引擎
5 触控板
6 金属触点

1 Even HAO™ デジタルレンズ*
2 マイク
3 環境光センサー
4 光学エンジン
5 タッチパッド
6 金属接点

1 Even HAO™ 디지털 렌즈*
2 마이크
3 주변광 센서
4 광학 엔진
5 터치패드
6 금속 접점

1 عدسات Even HAO™ الرقمية*
2 الميكروفونات
3 مستشعر الضوء المحيط
4 وحدات بصرية
5 لوحة لمسية
6 نقاط تلامس معدنية

* There are two types of digital lenses: prescription and non-prescription. / Il existe deux types de lentilles numériques : correctrices et ordinaires. / Es gibt zwei Ausführungen von digitalen Gläsern: mit Sehstärke und ohne Sehstärke. / Esistono due tipi di lenti digitali: con prescrizione e senza prescrizione. / Hay dos tipos de lentes digitales: graduadas y no graduadas. / Dois tipos de lentes disponíveis: com prescrição e sem prescrição / 有两种类型的数字镜片：处方镜片和非处方镜片。 / デジタルレンズには、度付きレンズと度無しレンズの2種類があります。 / 2 가지 렌즈 종류: 도수 렌즈 / 일반 렌즈 / هناك نوعان من العدسات الرقمية: طبية (نظر) وغير طبية.

Charging case description

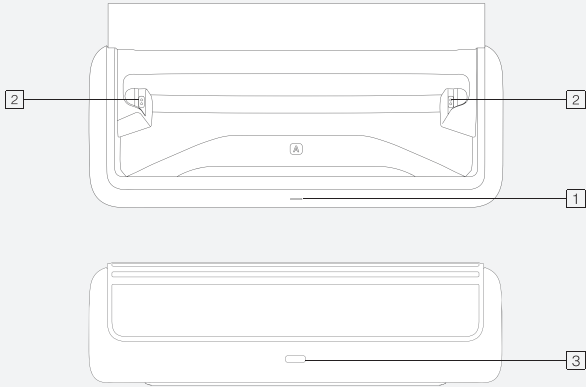

1 Indicator
2 Charging pins
3 Type-C charging port

1 Voyant
2 Pins de chargement
3 Port de charge Type-C

1 Anzeigelicht
2 Aufladespitzen
3 Typ-C-Ladeanschluss

1 Luce indicatrice
2 Poli di ricarica
3 Porta di ricarica Type-C

1 Luz Indicadora
2 Punto de contacto
3 Puerto de carga Tipo-C

1 Indicador
2 Pinos de carregamento
3 Porta USB-C

1 指示灯
2 接触点
3 Type-C 充电接口

1 インジケータライト
2 充電接点部
3 Type-C 充電挿し込み口

1 표시등
2 충전 핀
3 Type-C 충전 포트

1 مؤشر
2 دبائيس الشحن
3 منفذ شحن Type-C

Online manual & FAQs

